

ASSEMBLY INSTRUCTION FOR HIGH CHAIR
NOTICE DE MONTAGE POUR LA CHAISE HAUTE
INSTRUCCIONES DE MONTAJE PARA LA TRONA

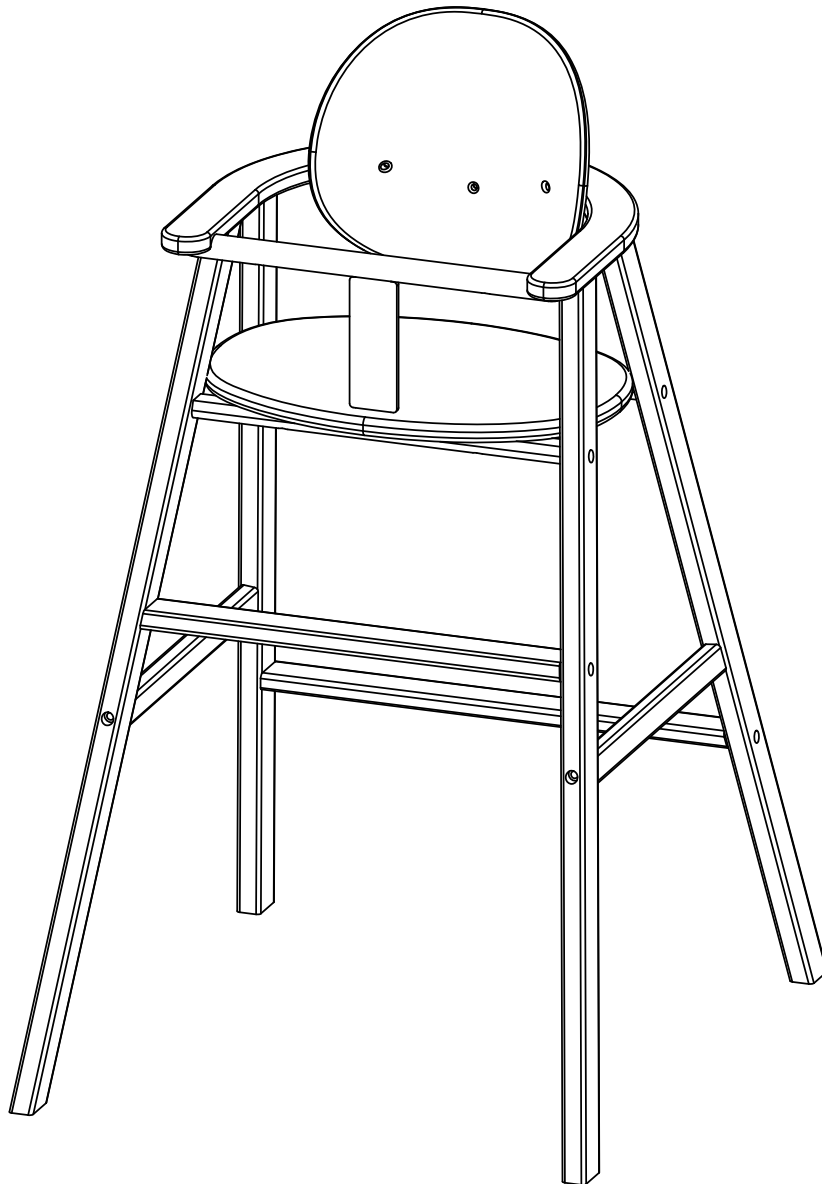

Made in China, for :

WARNINGS AND ASSEMBLY INSTRUCTIONS FOR THE NOBODINOZ BABY HIGH CHAIR

The NOBODINOZ High Chair meets the EN 14988:2017 and EN 71 - 3 security standards.

**IMPORTANT : RETAIN FOR FUTURE REFERENCE & READ CAREFULLY
PLEASE MAKE SURE TO FOLLOW THE INSTRUCTIONS PROVIDED BY NOBODINOZ
FOR PROPER ASSEMBLY**

**⚠ WARNING : FAILURE TO FOLLOW THESE WARNINGS AND THE ASSEMBLY INSTRUCTIONS
COULD RESULT IN SERIOUS INJURY OR DEATH**

⚠ WARNING : BE AWARE OF THE RISK OF OPEN FIRE and sources of strong heat, such as electric bar fires, gas fires, etc... in the near vicinity of the chair.

IMPORTANT : The high chair is made in solid wood. **DO NOT** place the furniture in ambiances with high variation of temperature or humidity, witch may cause cracks and pose risks to the child.

DO NOT use the high chair if the wood has cracks or is cracked. Keep the furniture away from direct sun light. It could change the colors.

**⚠ WARNING: DO NOT LEAVE THE CHILD UNATTENDED
FOR CHILDREN WHO ARE CAPABLE OF SITTING UNAIDED
UP TO 3 YEARS OF AGE OR A MAXIMUM WEIGHT OF 15 KG**



⚠ WARNING : DO NOT use the high chair if any part is broken, torn or missing and use only spare parts approved by the manufacturer. Contact NOBODINOZ for part replacement or to receive new assembly and safety instructions. Make sure the edges are not sharp.

⚠ WARNING : DO NOT leave anything in the high chair or place the high chair close to an other product witch could provide a foothold or present a danger of suffocation or strangulation, e.g, strings, blind / curtain cords, etc...

⚠ WARNING : BE AWARE of the risk of tilting when your child can push its feet against a table or any other structure

⚠ WARNING : FALLING HAZARD: Prevent your child from climbing on the product.

⚠ WARNING : ALWAYS use the restraint system

⚠ WARNING :

All the assembly fittings must always be tightened properly and that fittings should be checked regularly and retightened as necessary. Clean with a damp cloth or sponge. **DO NOT** use abrasive cleaner. **DO NOT** use solvent, this may damage the coating of the paint. For repair, use a non-toxic finish specified for children's products.

ALWAYS FOLLOW ASSEMBLY INSTRUCTION

NOTICE DE MONTAGE ET DE SECURITE POUR LA CHAISE HAUTE NOBODINOZ

La chaise haute NOBODINOZ répond aux normes EN 14988:2017 et EN 71 - 3 des standards de sécurité.

IMPORTANT : A CONSERVER POUR FUTURE REFERENCE & A LIRE ATTENTIVEMENT POUR UN BON MONTAGE, RESPECTER LES INSTRUCTIONS DE MONTAGE FOURNIES PAR NOBODINOZ.

⚠ ATTENTION : NE PAS SUIVRE CES AVERTISSEMENTS OU LES INSTRUCTIONS DE MONTAGE PEUT PROVOQUER DES BLESSURES GRAVES OU LA MORT.

⚠ ATTENTION : SOYEZ CONSCIENT DU RISQUE DE FEU ET DES SOURCES DE CHALEUR, comme radiateur électrique, radiateur à gaz, etc...dans les environs de la chaise haute.

IMPORTANT : La chaise haute est réalisée en bois massif. NE PAS placer la chaise haute dans un endroit à fortes variations de températures ou d'humidité ce qui peut provoquer des fissures et créer des risques pour l'enfant. NE PAS utiliser la chaise huate si elle est fissurée ou si le bois présente des fissures. Ne pas exposer la chaise haute au soleil direct, cela pourrait altérer la finition et les couleurs.

⚠ ATTENTION: NE PAS LAISSER L'ENFANT SANS SURVEILLANCE POUR UN ENFANT CAPABLE DE SE TENIR ASSIS SEUL AGE MAXIMAL 3 ANS OU POIDS MAXIMUM 15 KG



⚠ ATTENTION : NE PAS utiliser la chaise haute si une ou des parties sont endommagées, cassées ou manquantes, et utiliser uniquement des pièces approuvées par le constructeur. Contacter NOBODINOZ pour le remplacement ou pour recevoir une nouvelle notice de montage et de sécurité. Assurez vous que toutes les arêtes soient douces

⚠ ATTENTION : NE PAS laisser sur/à proximité de la chaise haute quelque chose qui pourrait servir de point d'appui, ou qui pourrait présenter un danger d'étouffement ou d'étranglement (ficelle, corde, cordon de rideau...)

⚠ ATTENTION : RISQUE DE BASCULEMENT: si l'enfant a la possibilité d'appuyer ses pieds contre une table ou tout autre élément

⚠ ATTENTION : RISQUE DE CHUTE: empêcher l'enfant de grimper sur le produit.

⚠ ATTENTION : TOUJOURS utiliser le hamais

⚠ ATTENTION :

Toutes les vis d'assemblage doivent être montées et serrées correctement. Elles doivent aussi être contrôlées régulièrement et resserrées si nécessaire. Nettoyer avec un chiffon doux ou avec une éponge humide. NE PAS utiliser de produits au matériaux abrasifs. NE PAS utiliser de solvant, cela pourrait endommager la finition. Pour réparation, utiliser uniquement des produits non toxiques spécifiques pour enfants.

TOUJOURS SUIVRE ATTENTIVEMENT LA NOTICE DE MONTAGE ET DE SECURITE

ADVERTENCIA E INSTRUCCIONES DE TRONA NOBODINOZ

La trona NOBODINOZ cumple las Normas sobre seguridad EN 14988:2017 y EN 71 - 3.

IMPORTANTE: GUARDAR PARA POSIBLES CONSULTAS FUTURAS: LEER ATENTAMENTE PARA UN MONTAJE CORRECTO, ASEGURESE DE SEGUIR LAS INSTRUCCIONES PROPORCIONADAS POR NOBODINOZ

⚠️ ADVERTENCIA: EXISTE RIESGO DE GRAVES LESIONES O DE MUERTE SI NO SE SIGUEN LAS SIGUIENTES ADVERTENCIAS E INSTRUCCIONES DE MONTAJE

⚠️ ADVERTENCIA: TENGA EN CUENTA EL RIESGO DE INCENDIO y las fuentes de calor intenso, como de fuego eléctrico o de gas, etc... que puedan haber cerca de la trona.
IMPORTANTE: La trona está fabricada de madera sólida. NO coloque la trona en ambientes con grandes variaciones de temperatura o de humedad, ya que podrían formarse grietas y generar riesgos para el infante. NO utilice trona si la madera se ha rajado o presenta grietas. Mantenga trona alejada de la luz directa del sol, ya que podría dañar los colores de la misma .

⚠️ ADVERTENCIA! NO DEJE AL NIÑO SIN VIGILANCIA PARA NIÑOS CAPACES DE SENTARSE SOLOS - EDAD MÁXIMA HASTA 3 AÑOS O PESO MÁXIMO HASTA 15 KG



⚠️ ADVERTENCIA: NO utilice la trona si presenta alguna pieza rota, torcida o ausente. Utilice únicamente piezas de repuesto aprobadas por el fabricante. Póngase en contacto con NOBODINOZ para obtener piezas de repuesto o nuevas instrucciones de montaje o de seguridad. Asegúrese de que no haya bordes afilados

⚠️ ADVERTENCIA: NO deje nada dentro de la trona ni la coloque cerca de objetos que pudieran utilizarse como punto de apoyo o presentar peligro de asfixia o de estrangulación (cuerdas de cortinas, de persianas u otras cuerdecillas, etc...)

⚠️ ADVERTENCIA: RIESGO DE VUELQUE: si el niño tiene la posibilidad de apoyar los pies contra una mesa o cualquier otro elemento

⚠️ ADVERTENCIA: RIESGO DE CAÍDA: Impida al niño escalar o subirse solo al producto

⚠️ ADVERTENCIA: SIEMPRE usar el amés

⚠️ ADVERTENCIA:
 Todos los tornillos deben estar correctamente montados y apretados. También deben verificarse regularmente y apretarse si es necesario. Limpiar con un paño suave o una esponja húmeda. NO use materiales abrasivos. NO use solventes, esto podría dañar el acabado. Para la reparación, use solo productos no tóxicos específicos para niños.
SIEMPRE SIGA LAS INSTRUCCIONES DE MONTAJE Y SEGURIDAD CUIDADOSAMENTE

EVOLVING HIGH CHAIR CHAISE HAUTE EVOLUTIVE TRONA EVOLUTIVA

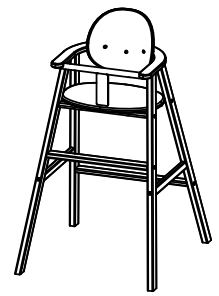

BOX 1
CARTON 1
BULTO 1

1x



NAITP01

8x



NVTP510

4x



NVTP760

8x



NVTP750

3x



NVTPB525

1x

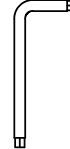

NCLEM501

1x



NCLEM701

2x

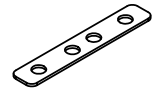

NMP1142

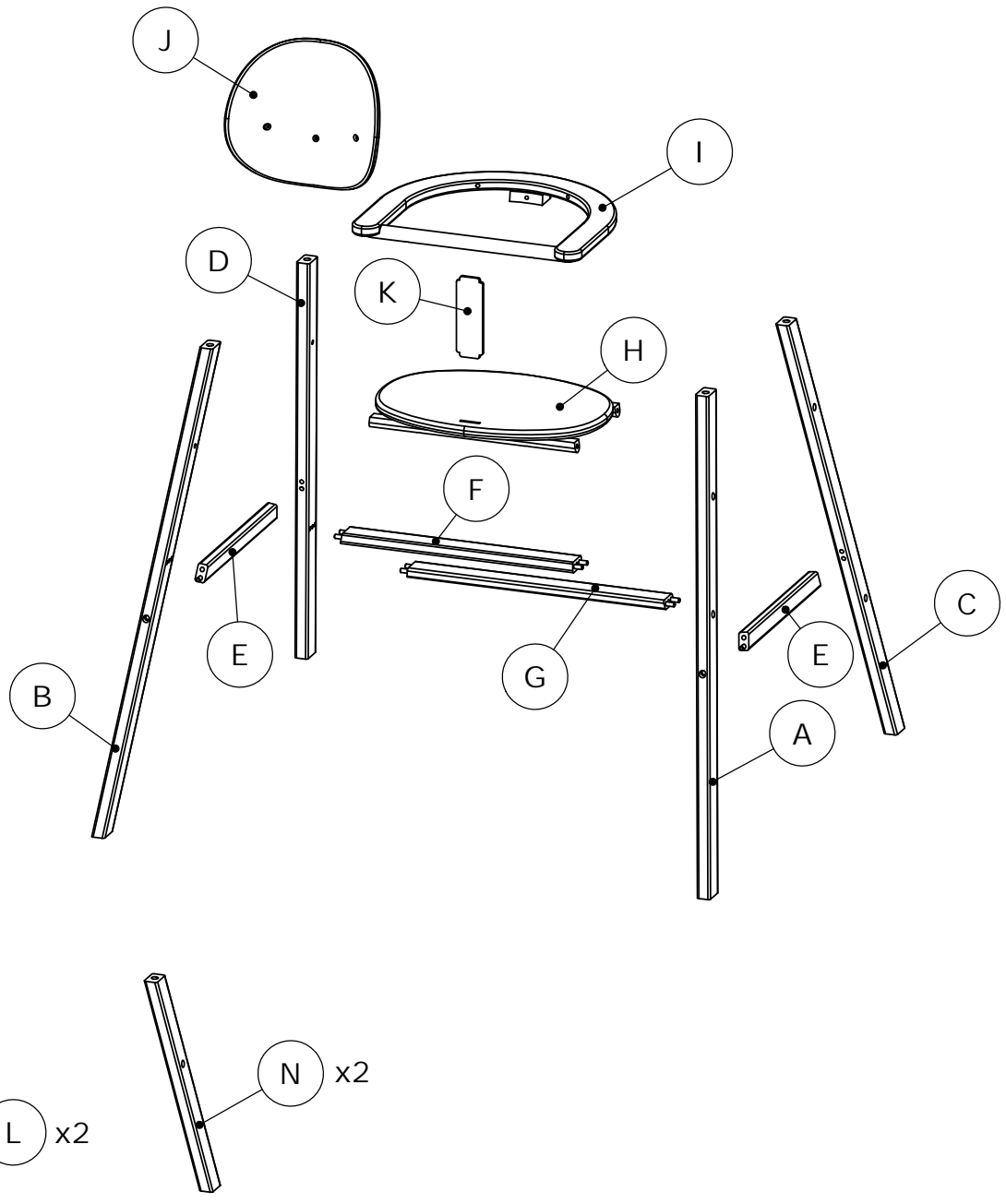

1

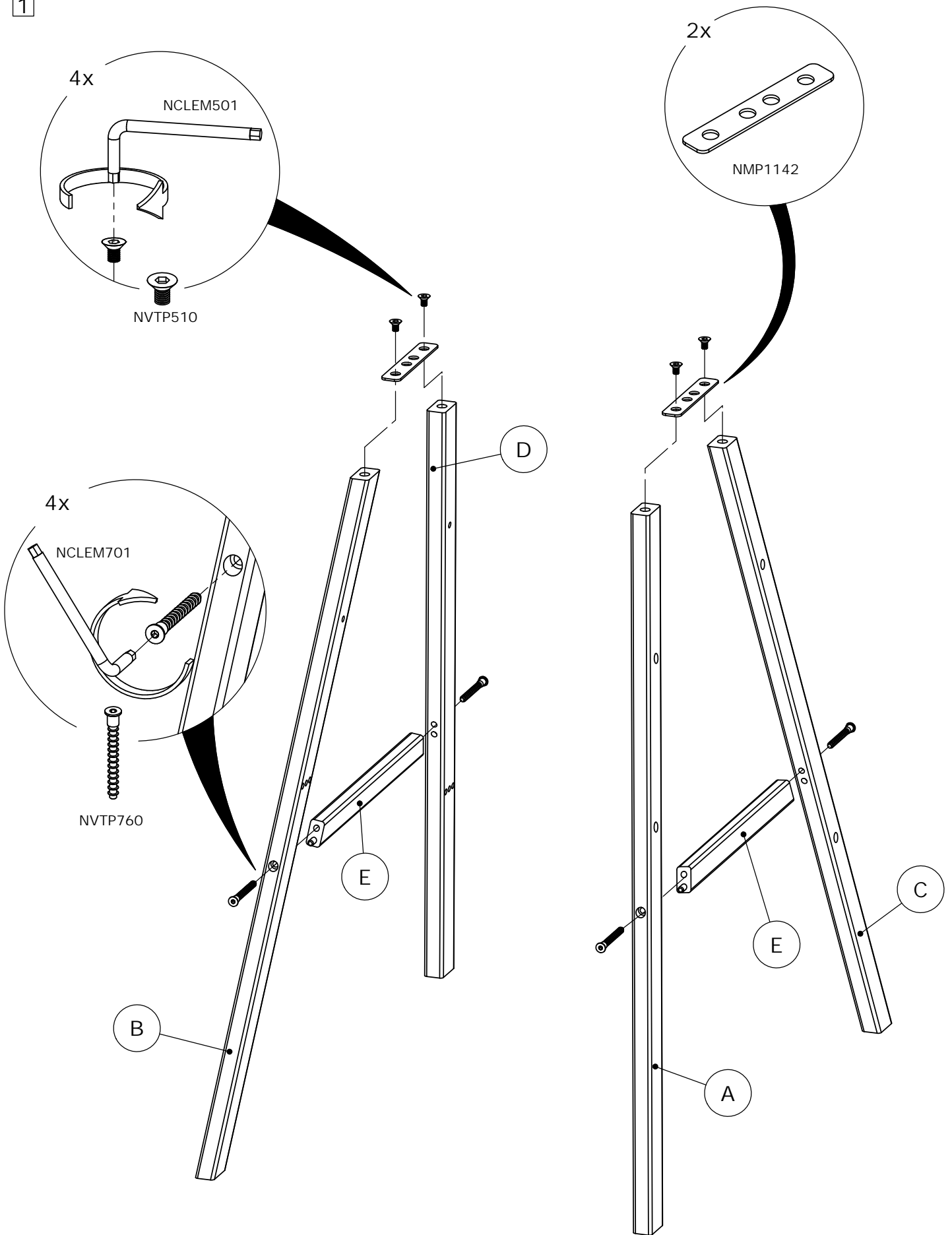

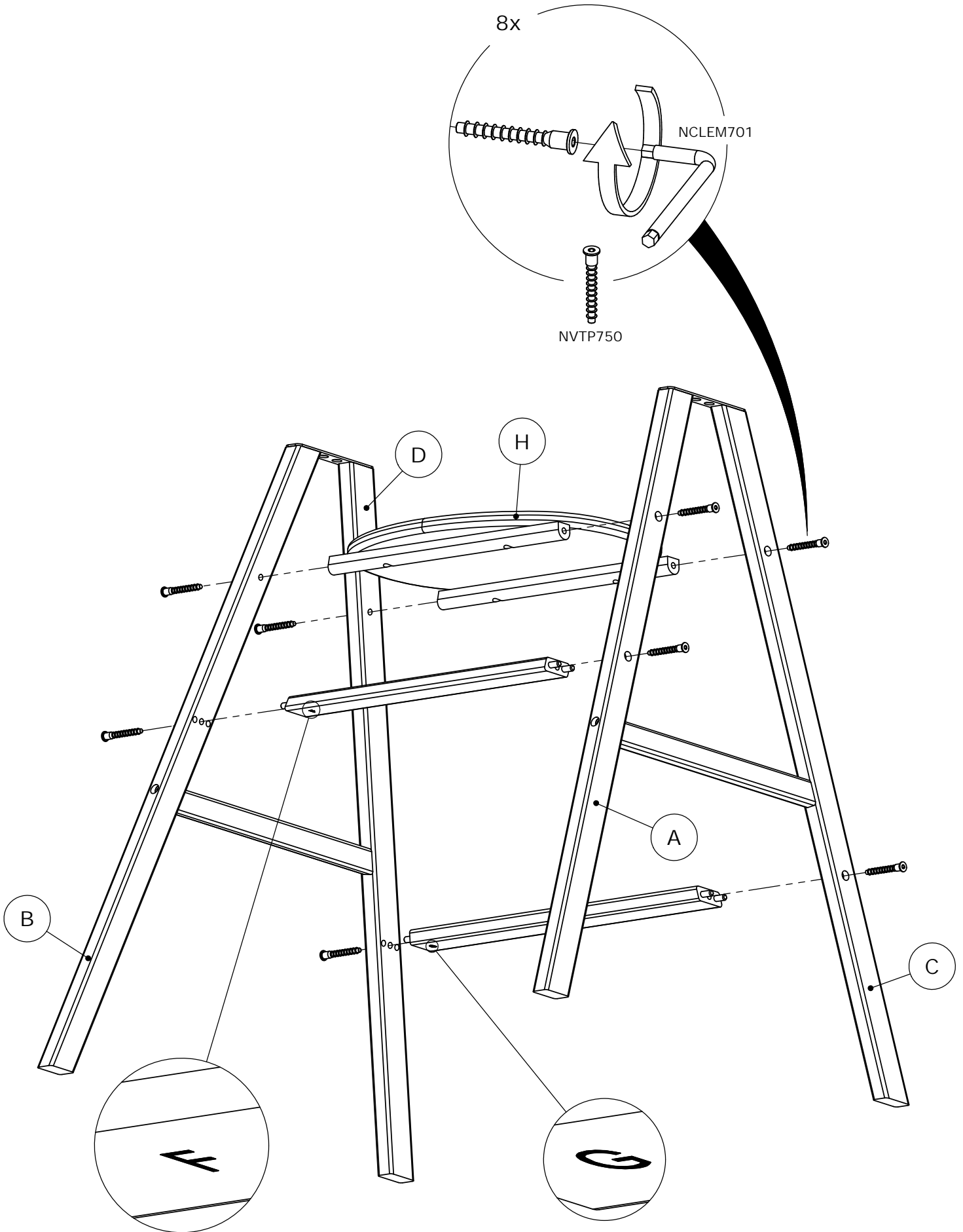

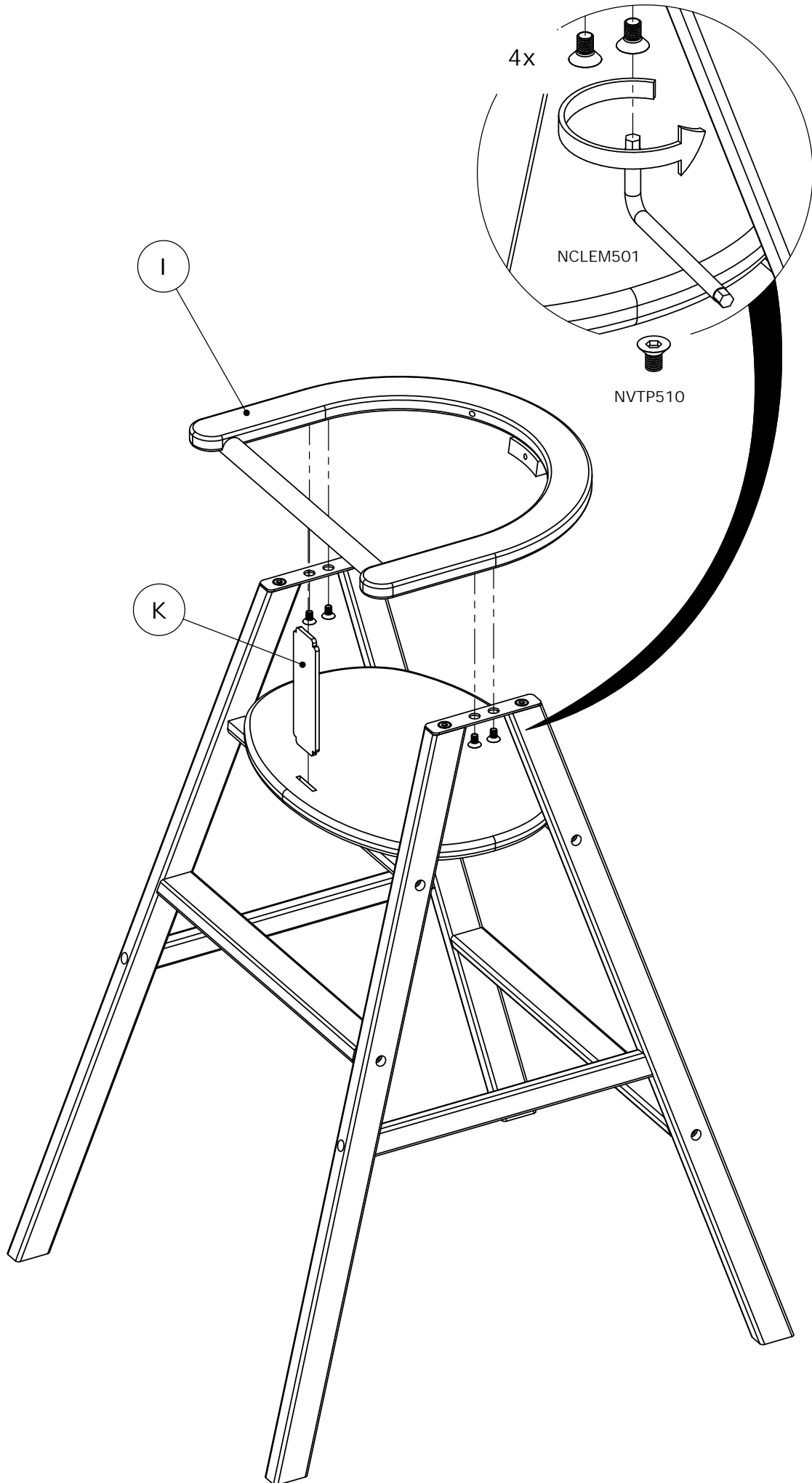

4

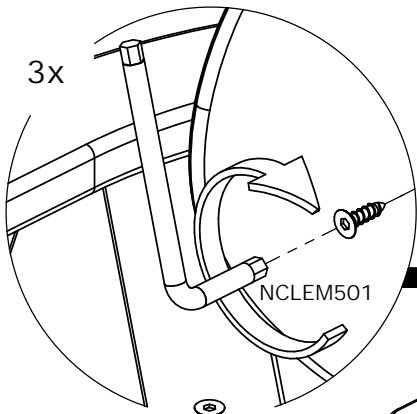

NVTPB525

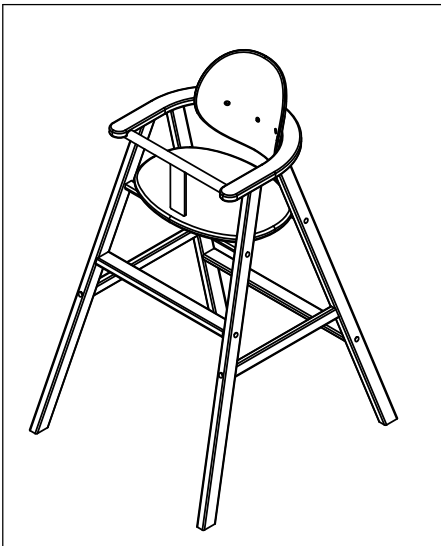
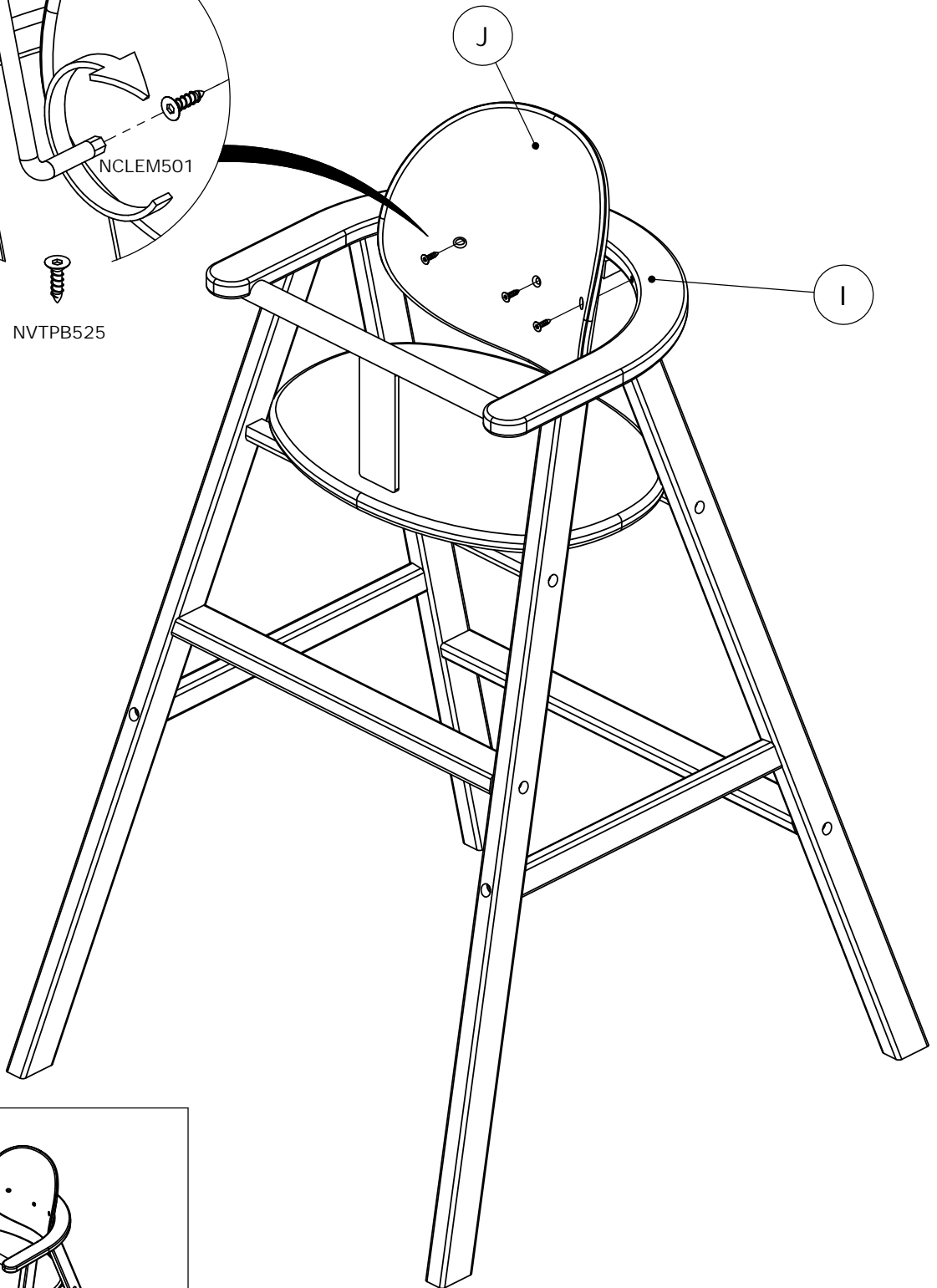

5

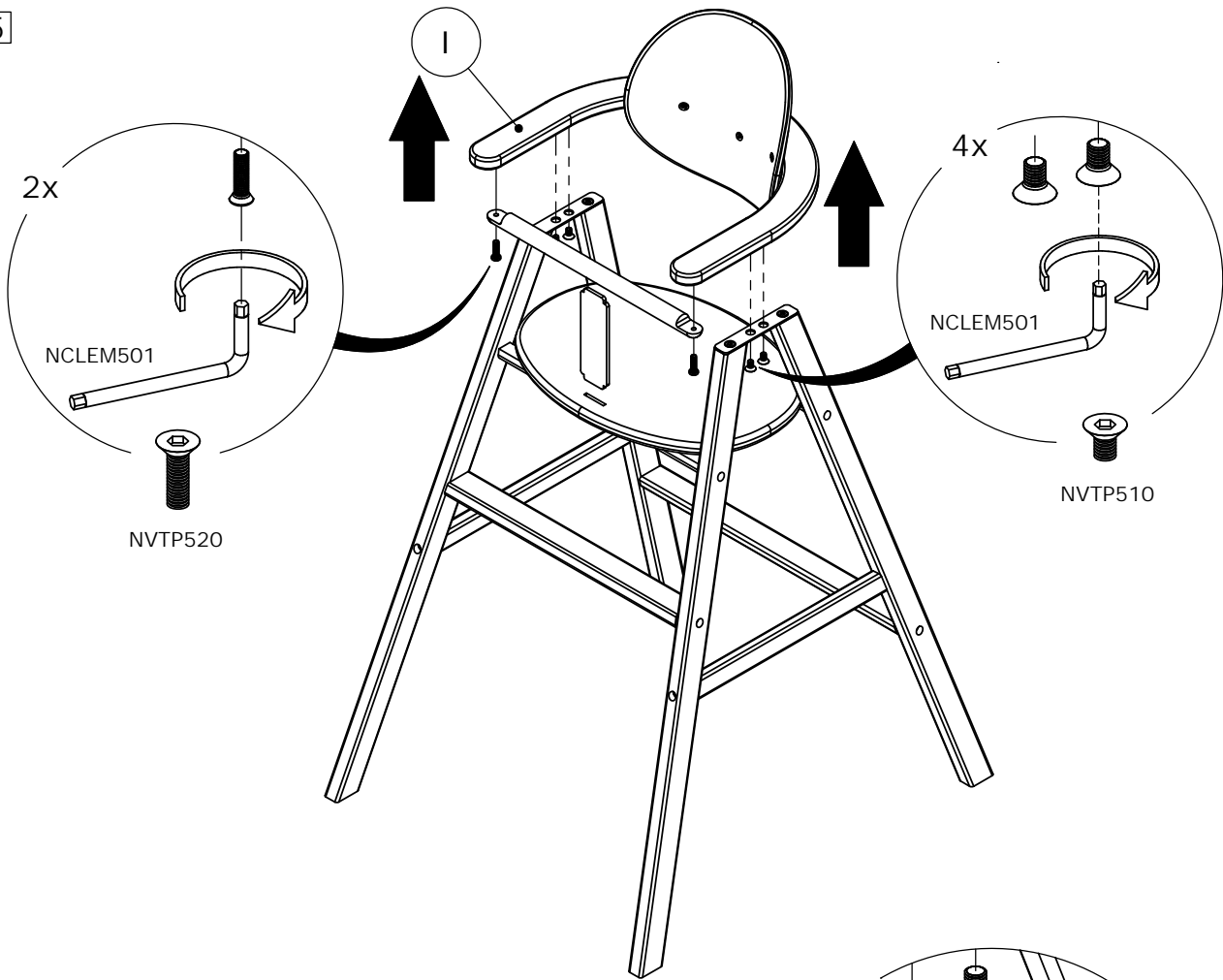

6

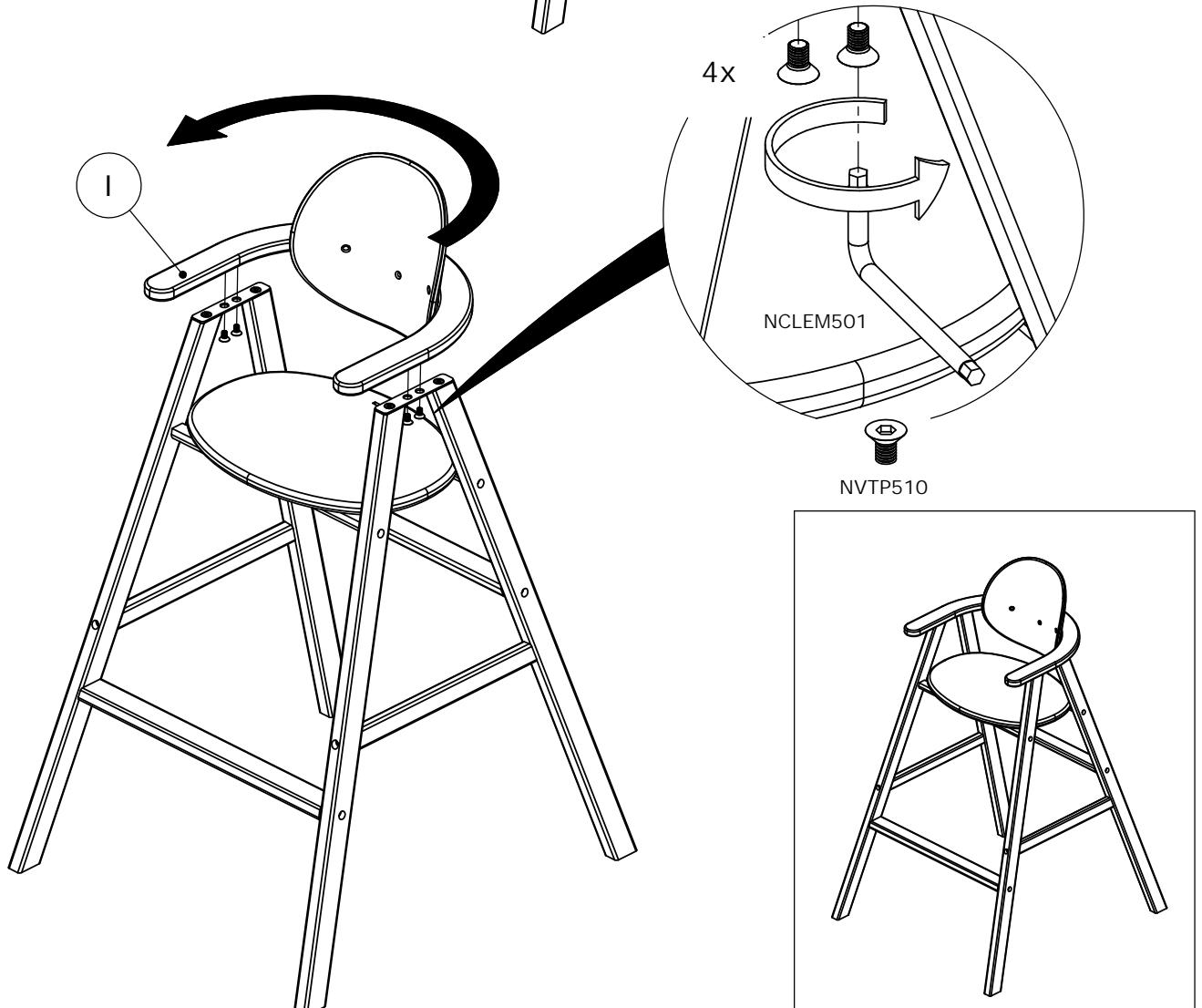

7

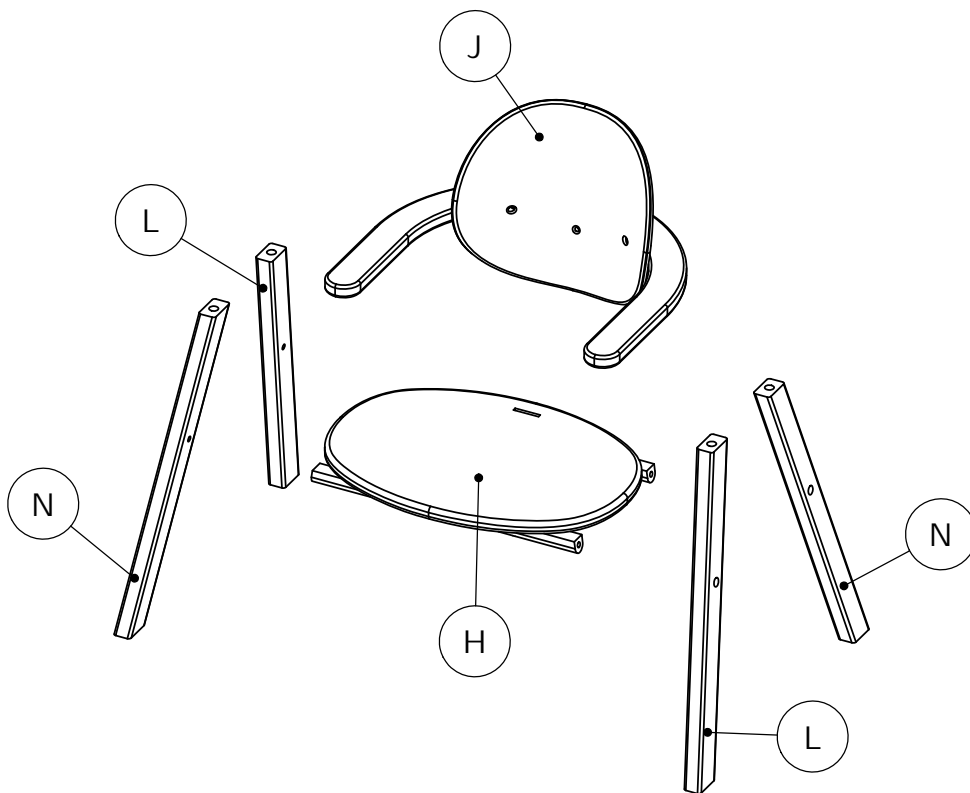
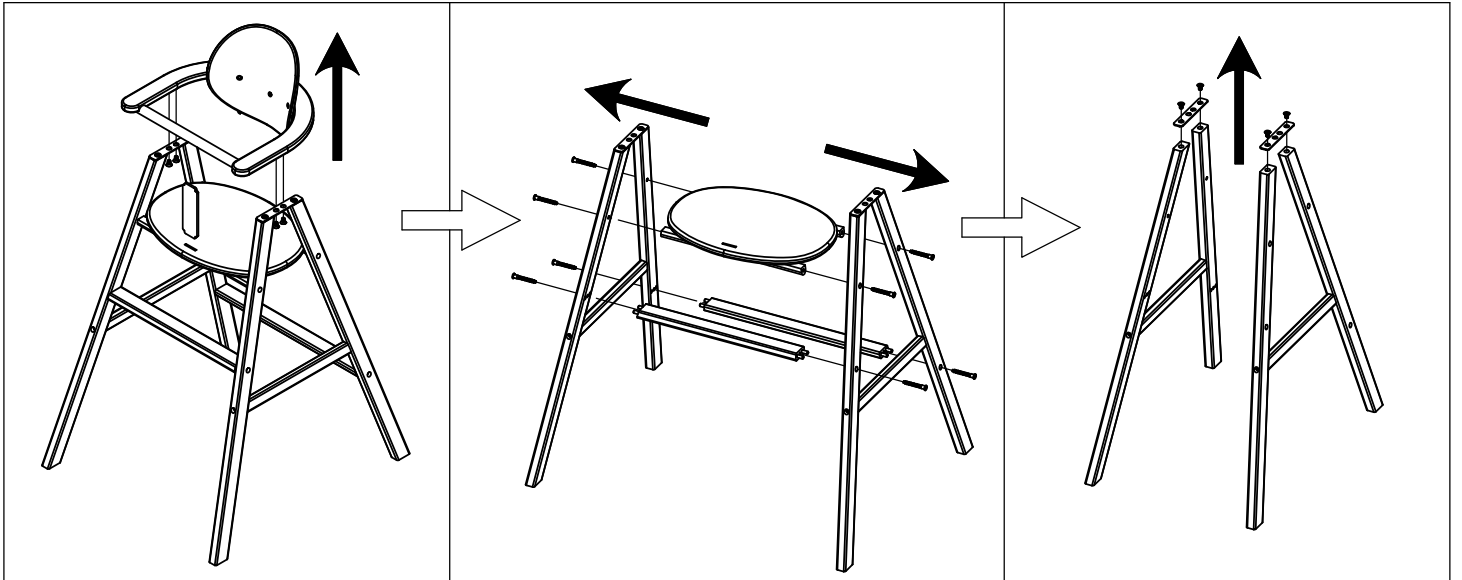

8

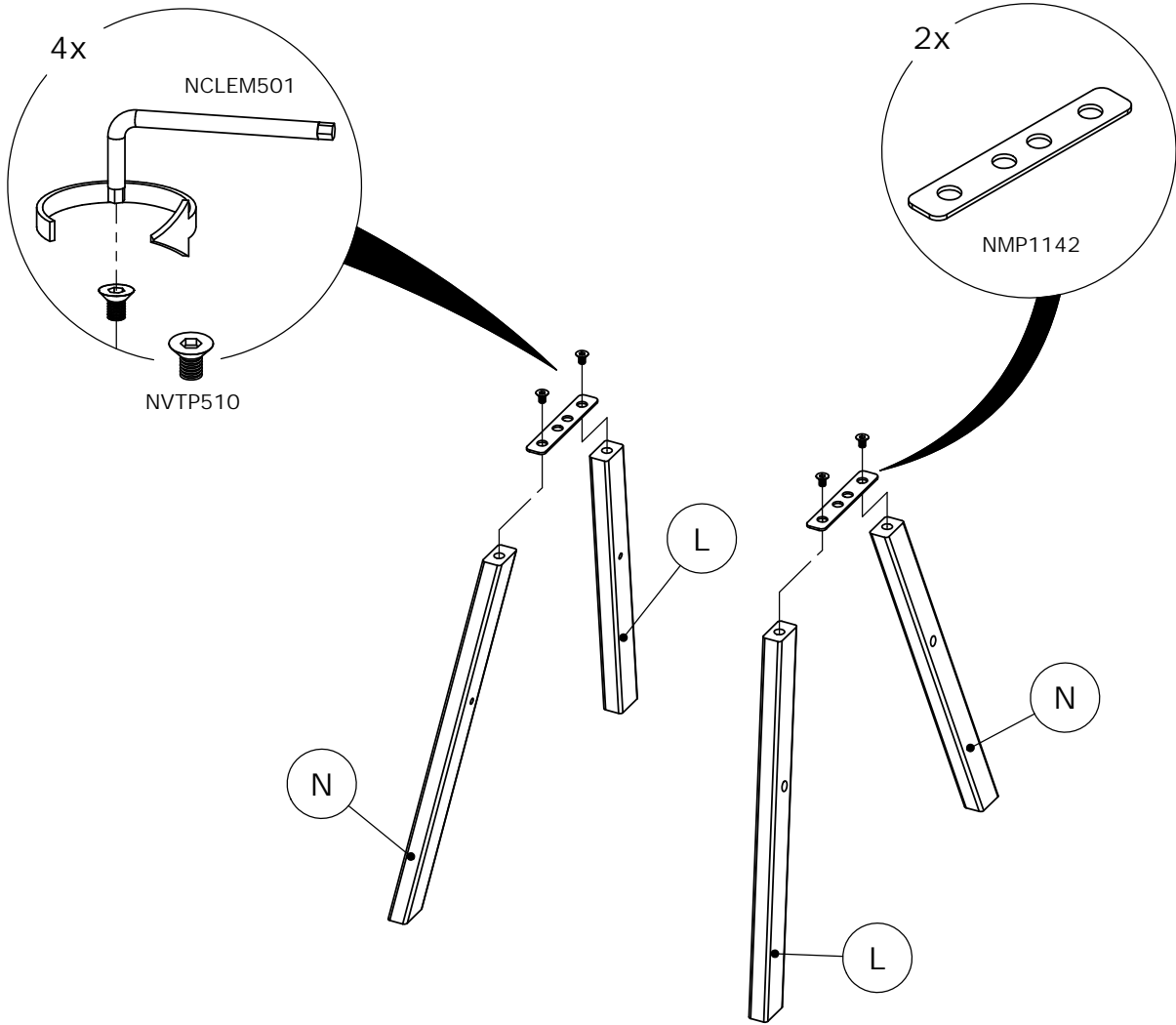

9

